

# Serie 4.2.

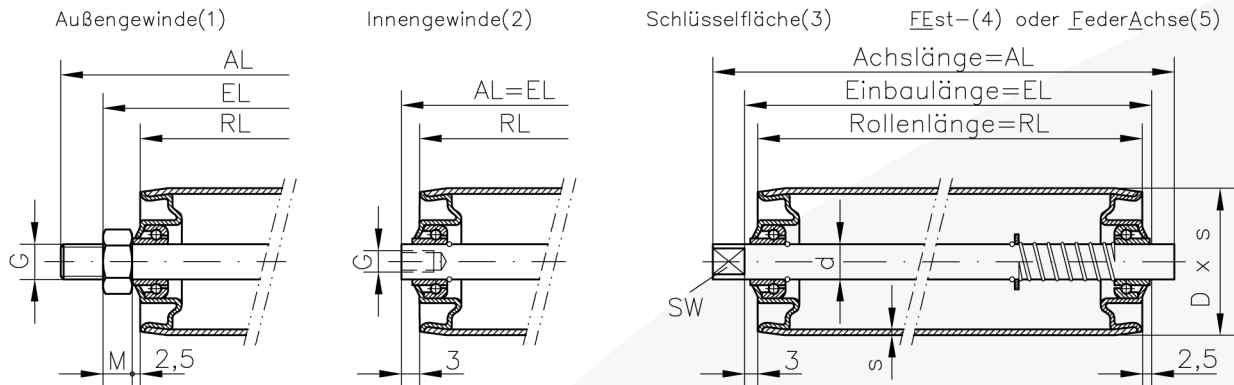

Einsatzbereich : z.B. Möbelindustrie, Holzindustrie und Rollenschienen  
 Tragfähigkeit : bis 120 daN für 2 Lagerhalter  
 : Rollenbelastung siehe Belastungsdiagramm

Ausführung – Lagerbaugruppe : Lagerhalter aus Stahl mit leichtlaufenden gehärteten Spezialkugellagern  
 gepresste Ausführung mit Stahllippendichtung  
 – Rohr : stahlblank, verzinkt

D x s	d	M	AG	IG	SW	FE/FA	AL=	RL=	Bestellnummer	
30x1,5	8	6,5	M8				EL+20	EL-19	4.2.DD.M.08.M.1.08.0.	
						X	EL+20	EL- 6	4.2.DD.M.08.M.A.00.0.	
40x1,5	10	6,5	M8				EL+20	EL-19	4.2.DD.M.10.M.1.08.0.	
48x1,5		8	M10				EL+25	EL-22	4.2.DD.M.10.M.1.10.0.	
50x1,5				M6				EL	EL- 7	4.2.DD.M.10.M.2.06.0.
60x1,5					8x8			EL+16	EL- 7	4.2.DD.M.10.M.3.08.0.
						X		EL+20	EL- 6	4.2.DD.M.10.M.A.00.0.
40x1,5	12	8	M10				EL+25	EL-22	4.2.DD.M.12.M.1.10.0.	
		10	M12					EL+35	EL-26	4.2.DD.M.12.M.1.12.0.
48x1,5				M8				EL	EL- 7	4.2.DD.M.12.M.2.08.0.
50x1,5					9x8			EL+16	EL- 7	4.2.DD.M.12.M.3.09.0.
60x1,5						X		EL+25	EL- 6	4.2.DD.M.12.M.A.00.0.
	SK11					X	EL+25	EL-11	4.2.DD.M.11.M.A.00.0.	
80x2	10	8	M10				EL+25	EL-27	4.2.80.M.d.M.1.10.0.	
		10	M12				EL+35	EL-31	4.2.80.M.12.M.1.12.0.	
	12			M6				EL	EL-12	4.2.80.M.10.M.2.06.0.
				M8				EL	EL-12	4.2.80.M.12.M.2.08.0.
					9x8			EL+16	EL-12	4.2.80.M.d.M.3.09.0.
						X		EL+25	EL-11	4.2.80.M.d.M.A.00.0.
		SK11					X	EL+25	EL-11	4.2.80.M.11.M.A.00.0.

